

Mobile komprimatorer

 Komprimatorer | Skruekomprimatorer | Horisontale pressere | Omlaste- og rangeringsstationer | Lifte / tømmesystemer
Compactors | Auger Compactors | Balers | Transfer and Shifting Stations | Bin Lifters



Mobile komprimatorer

Alsidige og effektive

Mobile PRESTO-komprimatorer er den foretrukne løsning til behandling af store mængder affald, f.eks. til genbrugsmateriale fra produktionsvirksomheder, industriaffald eller affald fra fødevarerbearbejdning.

Presseenheden og containeren er svejset sammen på et chassis. Ifyldningsåbningen er placeret meget lavt, hvilket gør det nemt at fylde materiale i komprimatoren.

Driftsikre og brugervenlige

Sikkerhed og brugervenlighed er kendetegnende for alle PRESTO produkter. Det er nemt at tilpasse en komprimator ind i et større affaldsindsamlings- og behandlingssystem.

Mobile PRESTO-komprimator kræver ingen særlige bygningsmæssige tilpasninger. Det eneste der kræves før ibrugtagning, er de nødvendige el-tilslutninger og komprimatoren er herefter klar til brug.



God investering

Genanvendelse af affald og affaldshåndtering generelt hører til blandt de vigtige opgaver hos mange virksomheder.

Flere års erfaring indenfor miljøteknologi samt top-moderne udviklings- og produktionsmetoder gør, at vi er i stand til at fremstille produkter, der af vore kunder opfattes som en funktionel og økonomisk fornuftig investering.

Kundetilpasset løsning

Mobile PRESTO-komprimatorer kan anvendes alle steder, hvor der er tale om håndtering og bortskaffelse af større mængder affald.

Et omfattende udvalg af ekstraudstyr giver mulighed for at imødekomme kundespecifikke behov af enhver art.

Vi tilbyder grundig rådgivning og vejledning, når det drejer sig om specielle løsninger til særlige affaldsbehandlingsproblemer.

Fortæl os, hvad De har brug for!

Egenskaber og fordele

- En lav ifyldningshøjde og den foldbare krog letter ifyldning af materialet.
- Komprimatoren er konisk opbygget for at sikre problemfri tømning.
- Komprimatorens glatte overflade giver mulighed for placering af firmalogo eller reklameskilte.
- Praktisk placering af polyamidstyringerne gør pressepladen afvisende overfor snavs.
- Det centrale låsesystem, der betjenes fra siden, sikrer en sikker og hurtig tømning.
- Den store rengøringslåge sikrer nem adgang i forbindelse med vedligeholdelse.



Garanteret høj ydeevne

De bukkede hjørneprofiler efterlader en stabil og elegant rund konstruktion. Den robuste fuldsvejsede stålkonstruktion forhindrer mulig rustdannelse.

Høj kvalitetskomponenter garanterer funktionssikkerhed, lavt vedligeholdelsesbehov og støjsvag drift: < 70 dB (A).

Nem og hurtig installation gør, at særlig klargøring af underlaget ikke er nødvendigt. Komprimatoren er klar til brug, når strøm tilsluttes.

Overfladen er malet med bly- og chromatfri maling, flere RAL farver at vælge imellem.

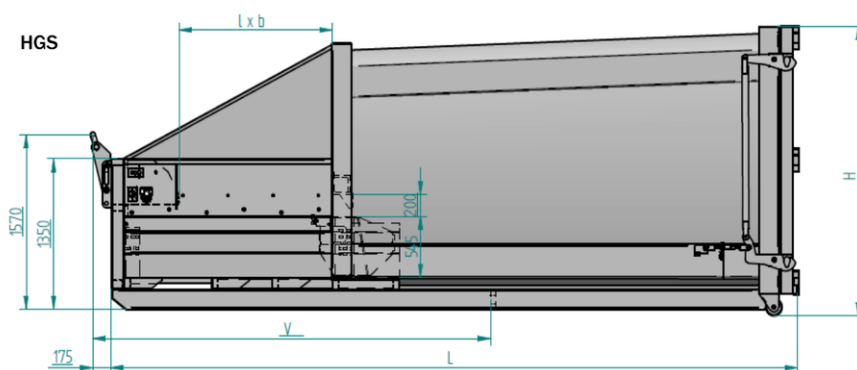
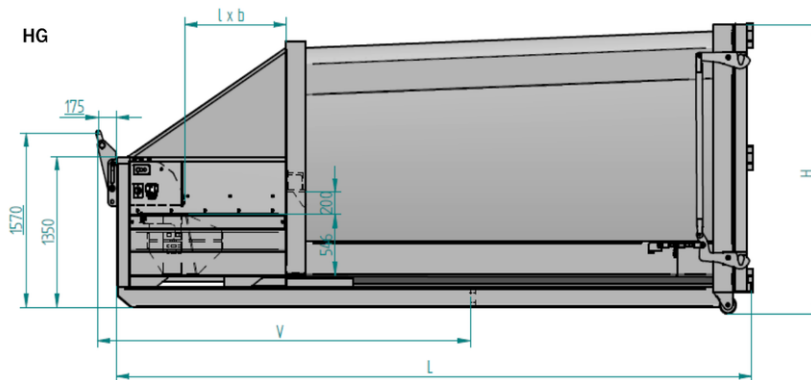

		HG 16 R	HG 20 R	HG 22 R	HG 24 R	HGS 16 R	HGS 18 R	HGS 20 R	HGS 24 R
Indhold	m ³	16	20	22	24	16	18	20	24
Længde (L)	mm	5450	6100	6550	7000	5900	6280	6600	7500
Bredde (B)	mm	2420	2420	2420	2420	2420	2420	2420	2420
Højde (H)	mm	2600	2600	2600	2600	2600	2600	2600	2600
Ifyldningshøjde	mm	1350	1350	1350	1350	1350	1350	1350	1350
Ifyldningsåbning	mm	1000 x 1800	1000 x 1800	1000 x 1800	1000 x 1800	1470 x 1800	1470 x 1800	1470 x 1800	1470 x 1800
Slaglængde	mm	1260	1260	1260	1260	1690	1690	1690	1690
Pressepladens dimension(h x b)	mm	545 x 1800	545 x 1800	545 x 1800	545 x 1800	545 x 1800	545 x 1800	545 x 1800	545 x 1800
Ifyldningsvolumen, max.	m ³	1,7	1,7	1,7	1,7	2,6	2,6	2,6	2,6
Afstand mll. containerende og låseboltposition (V)	mm	3250	3580	3810	3860	3510	3720	3830	4110
Slagvolumen	m ³	0,9	0,9	0,9	0,9	1,4	1,4	1,4	1,4
Pressekraft	kN	300	300	300	300	300	300	300	300
Spec. pressekraft	kN/m ²	310	310	310	310	310	310	310	310
Cyklustid	s	36	36	36	36	50	50	50	50
Vægt	kg	4500	4850	5000	5150	4550	4750	4950	5250
Motorydelse	kW	5,5	5,5	5,5	5,5	5,5	5,5	5,5	5,5
El-tilslutning		3 L / N / PE; 400 V, 50 Hz							

Med forbehold for tekniske ændringer

Bramidan A/S

Industrivej 69 | 6740 Bramming
Tel. 7517 3266 | Fax 7517 3177
bramidan@bramidan.dk | www.bramidan.dk

PRESTO GmbH & Co. KG

Gewerbepark 4 | D-49196 Bad Laer
Fon +49 5424 2927-0 | Fax +49 5424 2927-90
kontakt@presto.eu | www.presto.eu